

1. Giới thiệu chung

Bộ điều khiển Robot 6-8 axis SZGH-A Series (Robot Controller)



Trục điều khiển	6 trục / 7 trục / 8 trục
Hiển thị	Màn hình màu LCD 8.4 inch, độ phân giải 800*600

Tích hợp PLC bên trong	Có tích hợp PLC, chỉnh sửa chương trình trực tiếp
Tính năng khác 	Truyền thông RS232 Cổng kết nối USB Độ tin cậy cao, độ chính xác cao, chống nhiễu tốt và dễ sử dụng

2. Thông số kỹ thuật

Các trục điều khiển	Tối đa 8 trục (J1, J2, J3, J4, J5, J6, J7, J8)
Ngõ vào/Ngõ ra số (Digital)	48*32, có thể cài đặt tùy ý
Ngõ ra tương tự (Analog)	Có 2 kênh ngõ ra 0-10V, hỗ trợ điều khiển 2 Spindle
Bộ vi xử lý	ARM cấp công nghiệp hiệu suất cao 32 bit, tiêu thụ điện năng thấp.
Thông số khác	256Mb user store room
Tài liệu kỹ thuật	Tải về Catalog SZGH Tải về SZGH-A User Manual

SZGHTECH
深圳奥虹科技有限公司

MACH VIET
Từng bước phát triển



3. Sơ đồ đấu nối



cnc robot controller

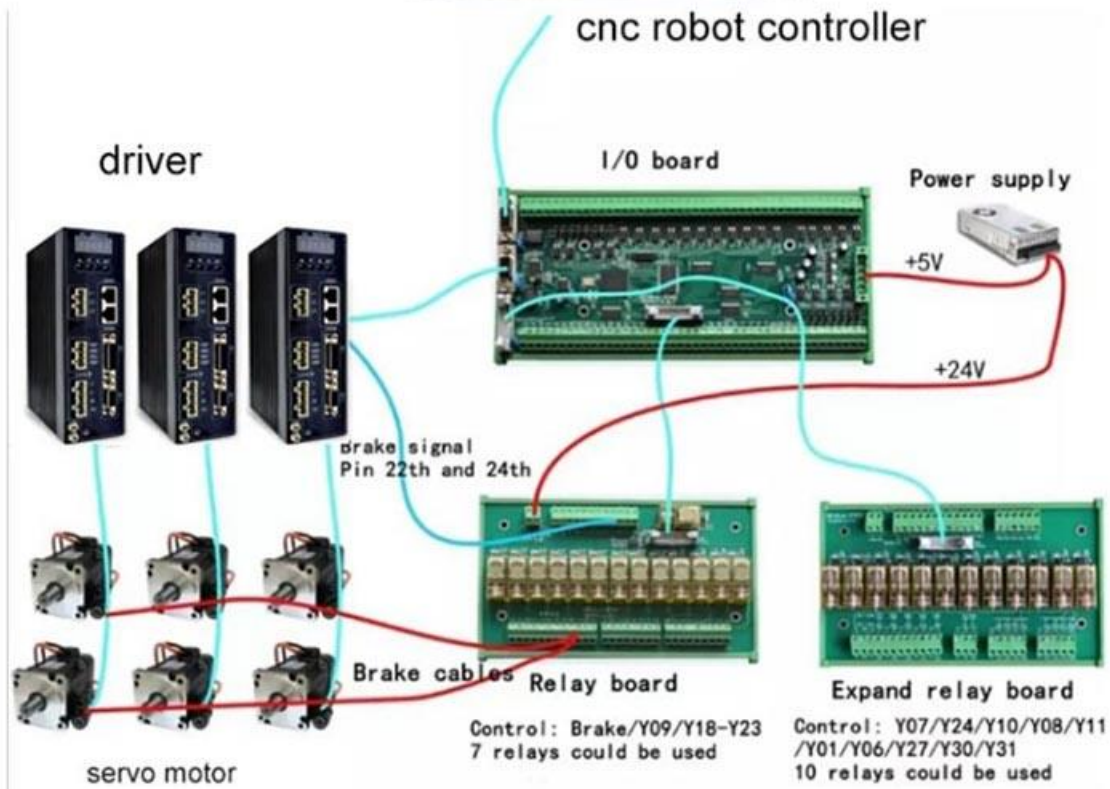



Bộ sản phẩm bao gồm:

- Màn hình điều khiển chính
- Mạch kết nối tín hiệu
- Mạch mở rộng Relay
- Bộ nguồn cấp
- Dây cáp kết nối nguồn và tín hiệu các trục



